

**ESPULSORI A LAMA TEMPERATI**

**Materiale:** 1.2210 temperato  
**Material:** 1.2210 hardened  
**Werkstoff:** 1.2210 Gehärtet

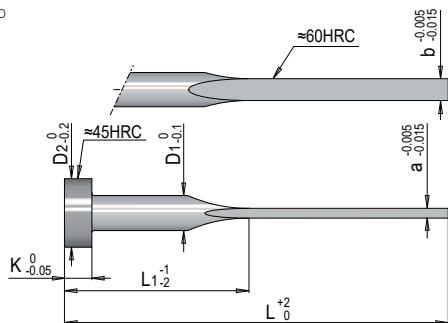

b	a	D1	D2	K	L								
					80	100	125	160	200	250	315	400	
					L1								
					40	50	60	80	100	125	160	200	
2,8	0,5	3	6	3	•	•	•	•					
	0,6	3	6	3	•	•	•	•	•				
	0,8	3	6	3	•	•	•	•	•				
	1	3	6	3	•	•	•	•	•				
3,5	0,8	4	8	3	•	•	•	•	•				
	1	4	8	3	•	•	•	•	•				
	1,2	4	8	3	•	•	•	•	•				
3,8	0,5	4,2	8	3	•	•	•	•					
	0,6	4,2	8	3	•	•	•	•	•				
	0,8	4,2	8	3	•	•	•	•	•				
	1	4,2	8	3	•	•	•	•	•				
	1,2	4,2	8	3	•	•	•	•	•				
4,5	0,8	5	10	3	•	•	•	•	•				
	1	5	10	3	•	•	•	•	•				
	1,2	5	10	3	•	•	•	•	•				
	1,5	5	10	3	•	•	•	•	•				
5,5	0,8	6	12	5	•	•	•	•	•				
	1	6	12	5	•	•	•	•	•				
	1,2	6	12	5	•	•	•	•	•				
	1,5	6	12	5	•	•	•	•	•				
7,5	2	6	12	5	•	•	•	•	•				
	1	8	14	5	•	•	•	•	•				
	1,2	8	14	5	•	•	•	•	•				
	1,5	8	14	5	•	•	•	•	•				
9,5	2	8	14	5	•	•	•	•	•				
	1,5	10	16	5	•	•	•	•	•				
	2	10	16	5	•	•	•	•	•				
11,5	2	12	18	7	•	•	•	•	•				
	2,5	12	18	7	•	•	•	•	•				
15,5	2	16	22	7	•	•	•	•	•				
	2,5	16	22	7	•	•	•	•	•				

**Esempio d'ordine:** ELT = b x L / a  
**Order example:**  
**Bestellbeispiel:**

**Fornibili anche con rivestimento DLC**  
Also available coated with DLC  
Auch mit DLC erhältlich