

ESPULSORI RIBASSATI TEMPERATI

Materiale: 1.2210 temperato
Material: 1.2210 hardened
Werkstoff: 1.2210 Gehärtet

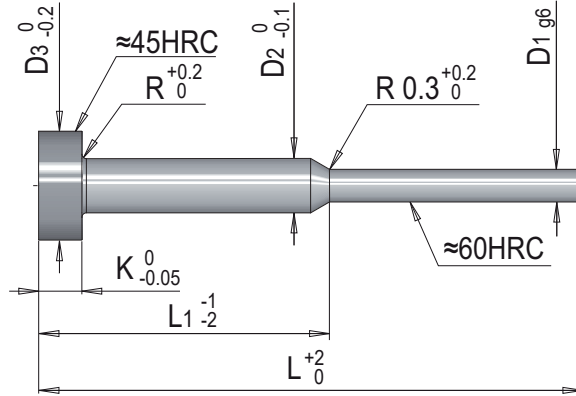

D1	D2	D3	K	R	L									
					63	80	100	125	160		200	250		
					L1									
					25	35	50	50	50	63	75	75	75	100
0,5	2	4	2	0,2		•	•	•		•	•			
0,6	2	4	2	0,2		•	•	•		•	•	•		
0,7	2	4	2	0,2		•	•	•		•	•	•		
0,8	2	4	2	0,2	•	•	•	•		•	•	•		•
0,9	2	4	2	0,2	•	•	•	•		•	•	•		•
1	2	4	2	0,2	•	•	•	•	•	•	•	•		•
1,1	2	4	2	0,2	•	•	•	•		•	•	•		•
1,2	2	4	2	0,2	•	•	•	•		•	•	•		•
1,3	2	4	2	0,2	•	•	•	•		•	•	•		•
1,4	2	4	2	0,2	•	•	•	•		•	•	•		•
1,5	3	6	3	0,3	•	•	•	•	•	•	•	•		•
1,6	3	6	3	0,3		•	•	•		•	•	•		•
1,7	3	6	3	0,3		•	•	•		•	•	•		•
1,8	3	6	3	0,3		•	•	•		•	•	•		•
1,9	3	6	3	0,3		•	•	•		•	•	•		•
2	3	6	3	0,3		•	•	•	•	•	•	•	•	•
2,1	3	6	3	0,3		•	•	•		•	•	•		•
2,2	3	6	3	0,3		•	•	•		•	•	•		•
2,3	3	6	3	0,3		•	•	•		•	•	•		•
2,4	3	6	3	0,3		•	•	•		•	•	•		•
2,5	3	6	3	0,3		•	•	•	•	•	•	•	•	•
2,6	3	6	3	0,3			•	•		•	•	•		
2,7	3	6	3	0,3			•	•		•	•	•		
2,8	3	6	3	0,3			•	•		•	•	•		
2,9	3	6	3	0,3			•	•		•	•	•		

Esempio d'ordine: CH = D1 x L / L1

Order example:

Bestellbeispiel: