

Ejector pin through hardened with DLC coating
 Auswerferstift gehärtet mit DLC Beschichtung



CH-DLC

Giu 2023

ESPULSORI RIBASSATI TEMPERATI CON RIVESTIMENTO DLC

Materiale: 1.2210 temperato + DLC
 Material: 1.2210 hardened + DLC
 Werkstoff: 1.2210 Gehärtet + DLC

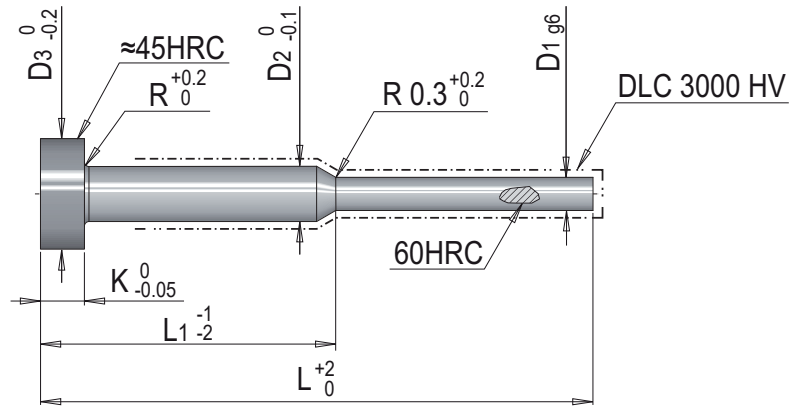

D1	D2	D3	K	R	L								
					63	80	100	125	160	200	250	315	
					L1								
					25	35	50	50	75	75	100	160	
0,5	2	4	2	0,2		•	•	•	•				
0,6	2	4	2	0,2		•	•	•	•	•			
0,7	2	4	2	0,2		•	•	•	•	•			
0,8	2	4	2	0,2	•	•	•	•	•	•	•		
0,9	2	4	2	0,2	•	•	•	•	•	•			
1	2	4	2	0,2	•	•	•	•	•	•	•		
1,1	2	4	2	0,2	•	•	•	•	•	•	•		
1,2	2	4	2	0,2	•	•	•	•	•	•	•		
1,3	2	4	2	0,2	•	•	•	•	•	•	•		
1,4	2	4	2	0,2	•	•	•	•	•	•	•		
1,5	3	6	3	0,3	•	•	•	•	•	•	•	•	
1,6	3	6	3	0,3		•	•	•	•	•	•	•	
1,7	3	6	3	0,3		•	•	•	•	•			
1,8	3	6	3	0,3		•	•	•	•	•			
1,9	3	6	3	0,3		•	•	•	•	•			
2	3	6	3	0,3		•	•	•	•	•	•	•	
2,2	3	6	3	0,3			•	•	•	•			•
2,5	3	6	3	0,3			•	•	•	•	•	•	•

Esempio d'ordine: CH-DLC = D1 x L / L1

Order example:

Bestellbeispiel:

ESPULSORI
 Ejector
 Auswerferstift